

修改

TH160.1-7.1

A - A

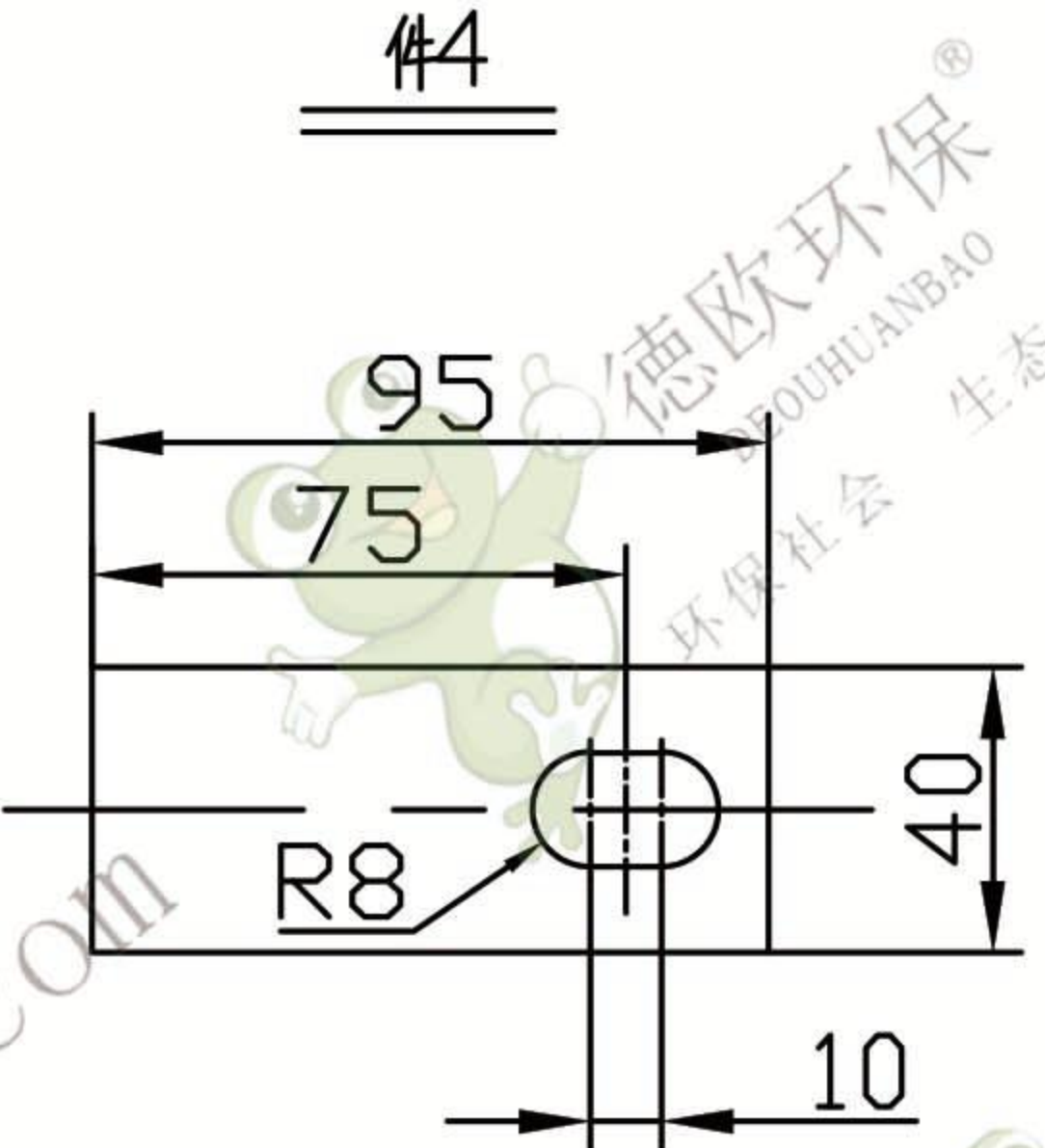
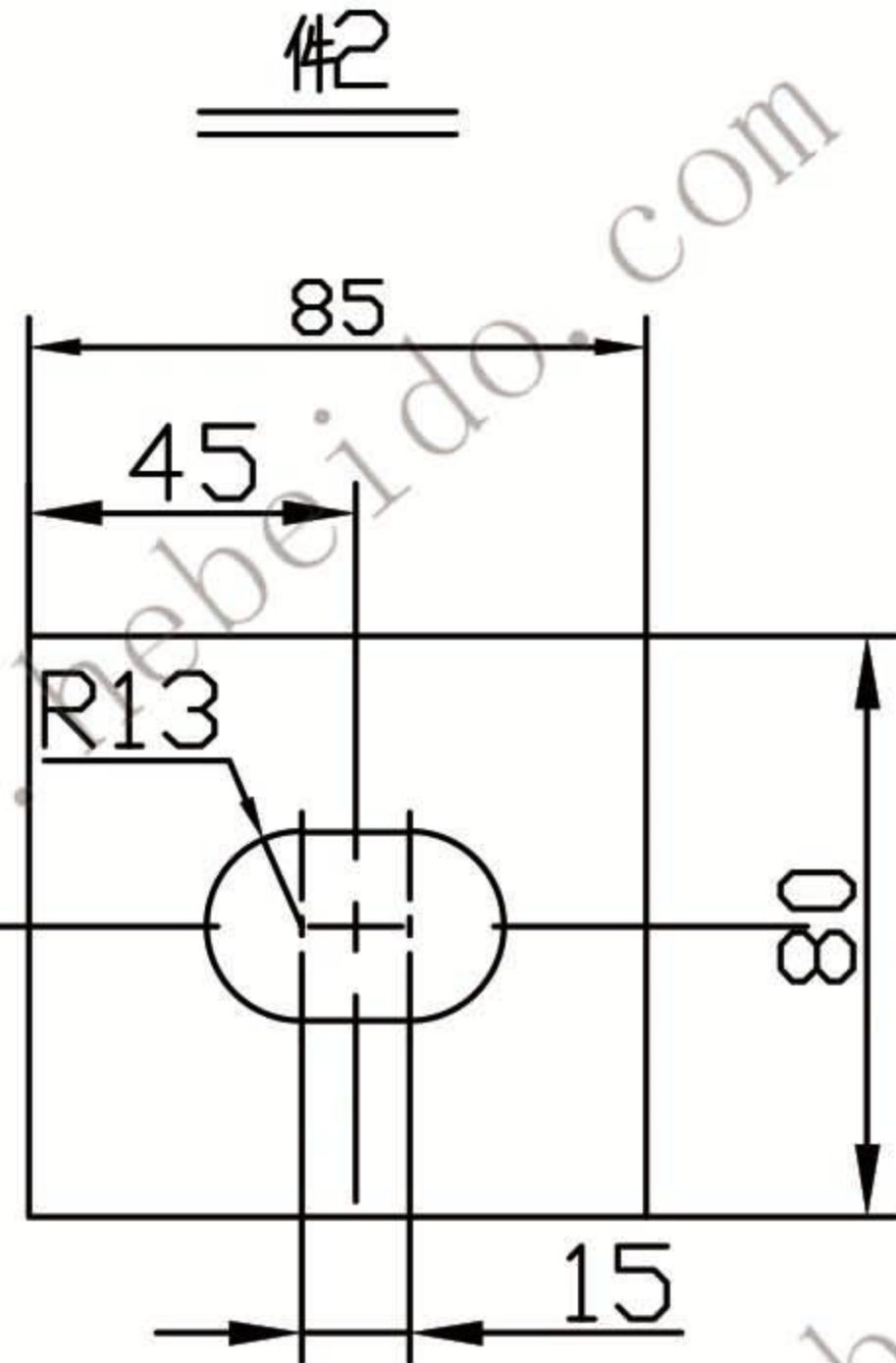
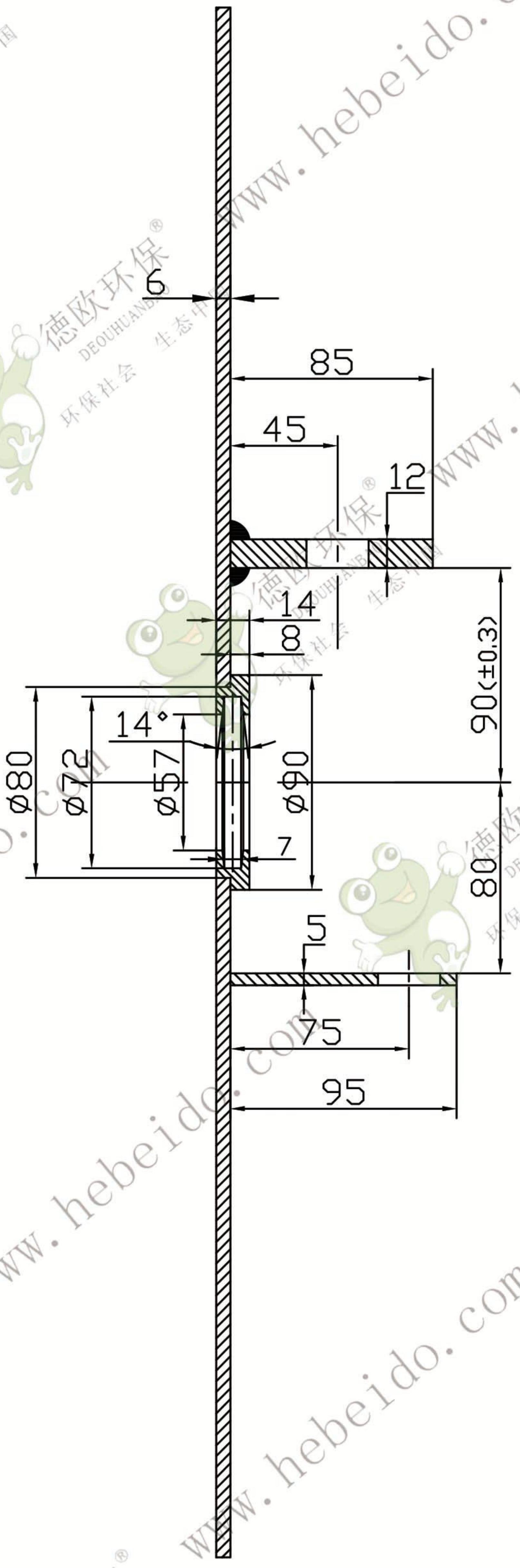
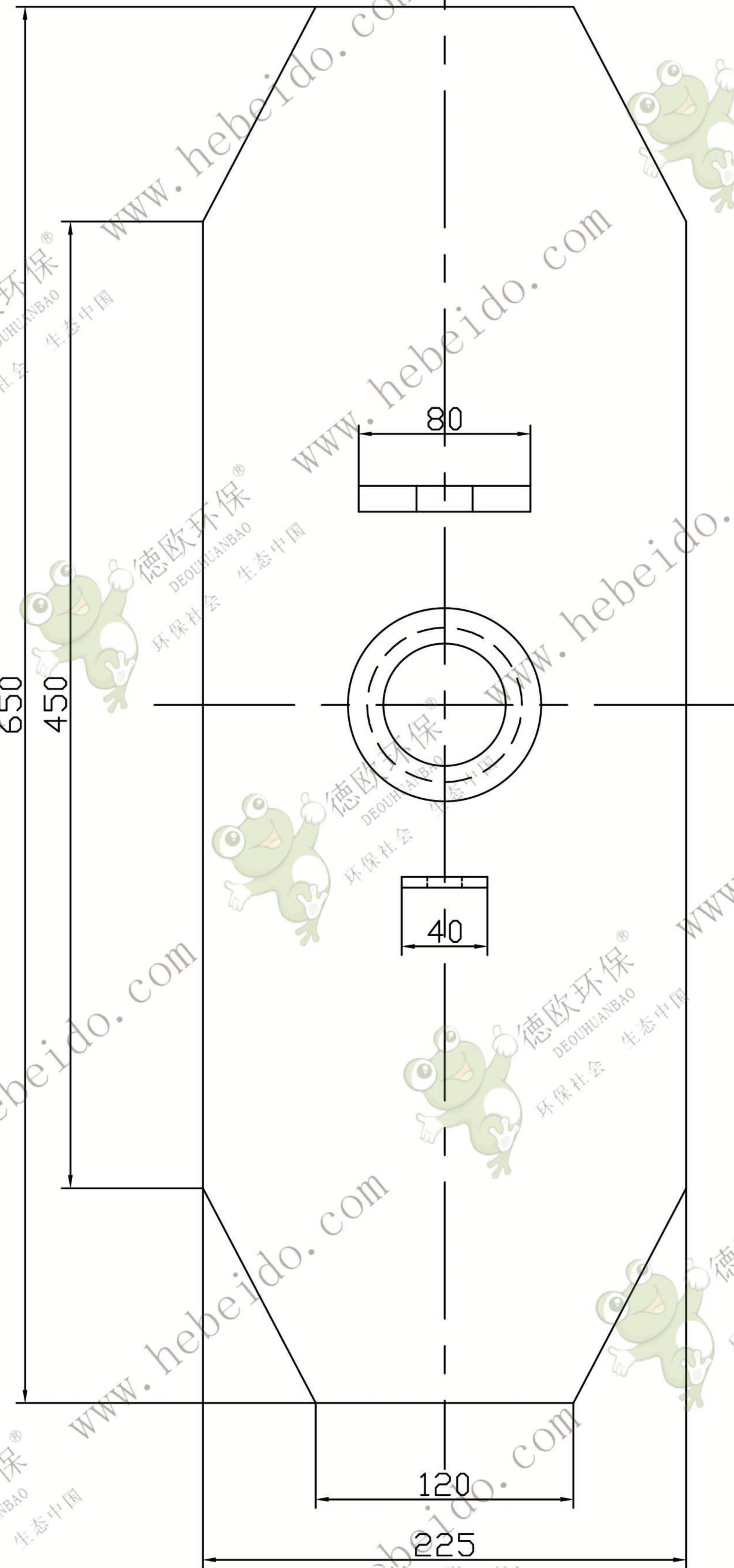

- 1、本图单台2件，其中1件不须焊件4。
- 2、焊缝不得有气孔、夹渣等焊接缺陷。
- 3、焊后板面要求平整，周边倒角、去除毛刺。

4		钢板	1	钢板5/Q235	0.17	0.17	
3		圆钢	1	φ90/Q235	0.8	0.8	L=16
2		钢板	1	钢板2/Q235	0.65	0.65	
1		钢板	1	钢板6/Q235	7.02	7.02	
序号	代号	名称	数量	材料	单件重量	总计重量	备注
				焊接件		 德欧环保 DEOUHUANBAO 环保社会 生态中国	
标记	数量	分区	更改文件号	签名	年月日	TH160.1-7.1	
设计	主理		标准化			共 8.8	第 1/2 张
审核	审核					重量	比例
工艺	校对		批准			共 8.8	第 1/2 张

描 图

描 校

密封板