

其余 12.5

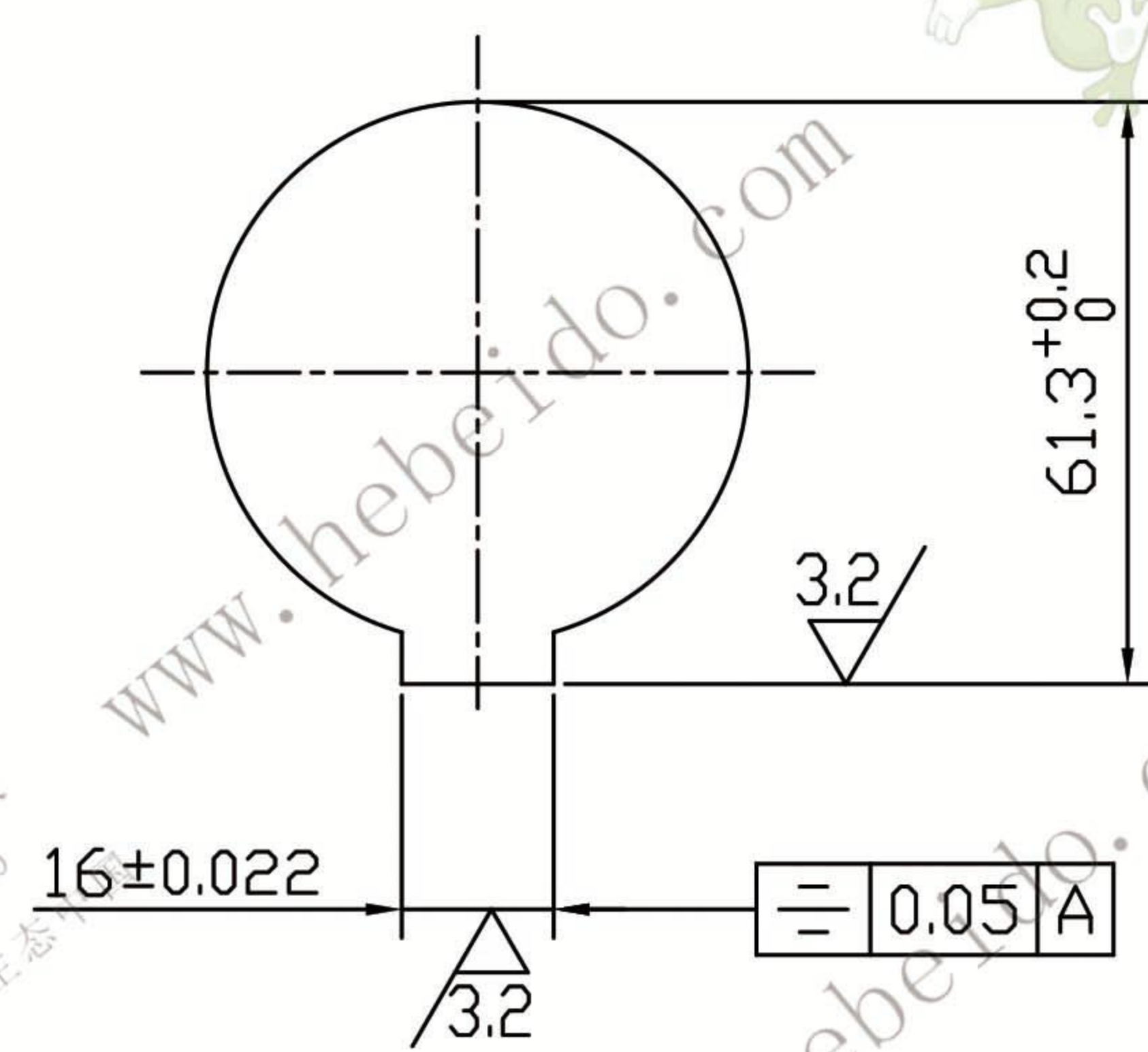

技术要求

1. 铸件无影响性能的气孔夹渣等缺陷
2. 铸件需经时效处理
3. 去除毛刺
4. 未注倒角×45°
5. 未注圆角R5

				尾 轮			FU200-06-02	
							ZG310~570	
标记	处数	更改文件号	签 字	日 期	图 样 标 记	重 量	比 例	 德欧环保 DEOUHUANBAO 环保社会 生态中国
设计			标 准 化			18.85	1:1.5	
校 对			批 准					
审 核								
工 艺			日 期	2002.05	共 张	第 张		