

MSR600-02-01-52

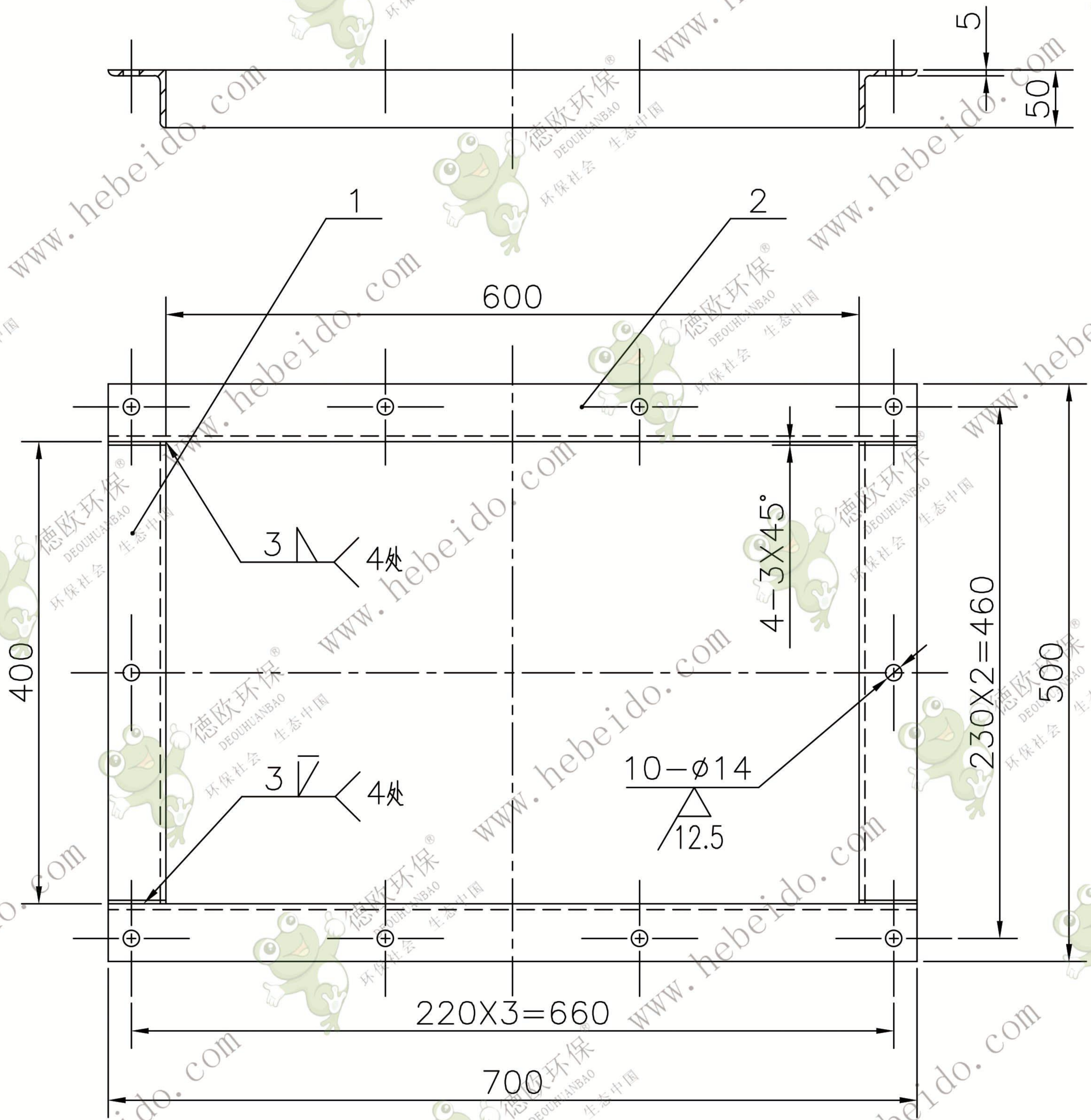

技术要求

1. 零件焊接必须平整，焊接后不得变形。
2. 焊缝须均匀、平整，不得有气孔、夹渣等缺陷。
3. 清除焊渣，上平面焊缝须磨平。

2		角钢 50X50X5	2	Q235	2.639	5.278	下料 L=700		
1		角钢 50X50X5	2	Q235	1.508	3.016	下料 L=400		
序号	代 号	名 称	数量	材 料	单 重	总 重	备 注		
检视口法兰							MSR600-02-01-52同 FU700-02-01-52		
标记	处数	更改文件号	签字	日期	结构件 德欧环保 DEOUHUANBAO 环保社会 生态中国				
设计		标准化		图 样 标 记				重 量	比 例
校 对	李连通	批 准						8.294	1:6
审 核	秦海波								
工 艺	刘飞	日 期							
				共	张	第	张		