

FU700-02-02-3

其余 ✓

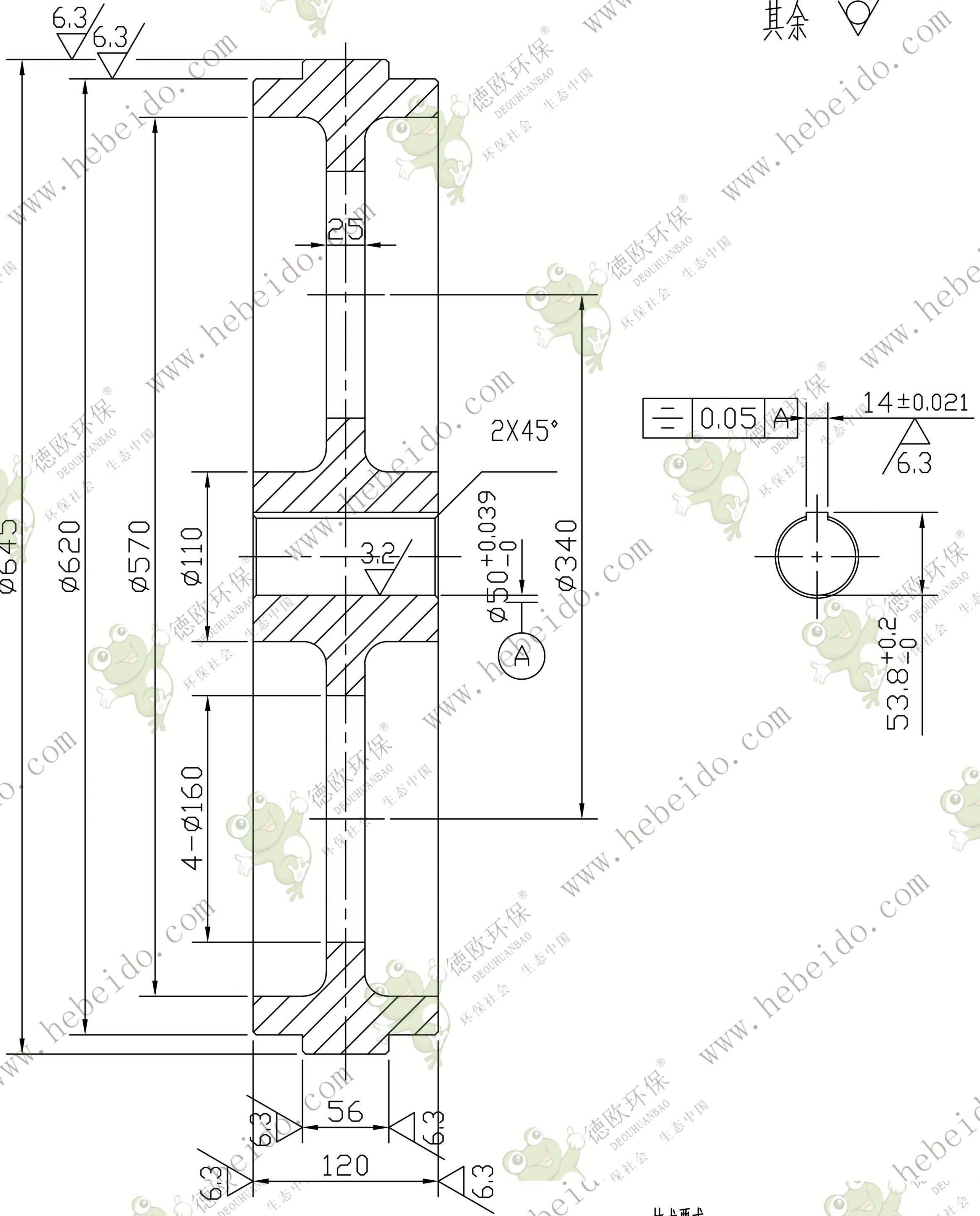

技术要求

1. 铸件按 GB5676-85 验收, 其中热处理按正火+回火状态验收。
2. 去除毛刺。
3. 未注倒角为 2X45°。

					托 轮			FU700-02-02-3	
								HT200	
标记	处数	更改文件号	签 字	日 期	图 样 标 记		重 量	比 例	
设 计			标 准 化					1:4	
校 对	李连通		批 准						
审 核	秦海波								
工 艺	刘飞		日 期		共 张		第 张		



德欧环保  
DEOUHUANBAO  
环保社会 生态中国