

209-80-20-0070J

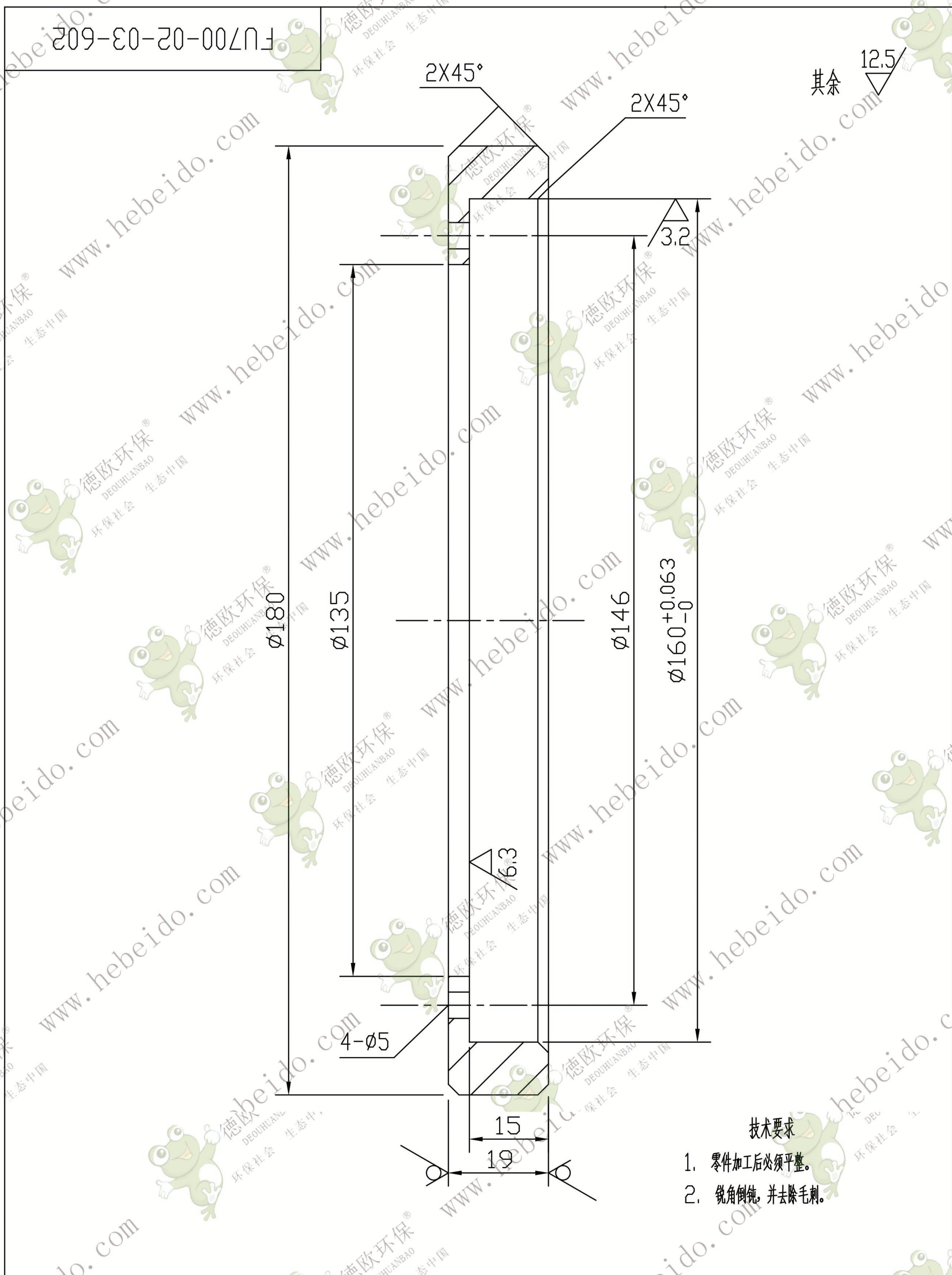

技术要求

1. 零件加工后必须平整。
2. 锐角倒钝，并去除毛刺。

首节密封座

FU700-02-03-602

Q235

| | | | | | | | |
|----|-----|-------|-----|----|----------------------------------|----|-----|
| | | | | | FU700-02-03-602 | | |
| | | | | | Q235 | | |
| 标记 | 处数 | 更改文件号 | 签字 | 日期 | | | |
| 设计 | | | 标准化 | | 图样标记 | 重量 | 比例 |
| 校对 | 李连通 | | 批准 | | | | 1:1 |
| 审核 | 秦海波 | | | | | | |
| 工艺 | 刘飞 | | 日期 | | 共 | 张 | 第 |
| | | | | | 德欧环保 DEOUHUANBAO 环保社会 生态中国 | | |