

技术要求

1. 焊件搭接处周边焊三面，其余焊缝为连续角焊，焊缝高度等于被焊件最小厚度。
2. 件3平面度与直线度不得大于4毫米。

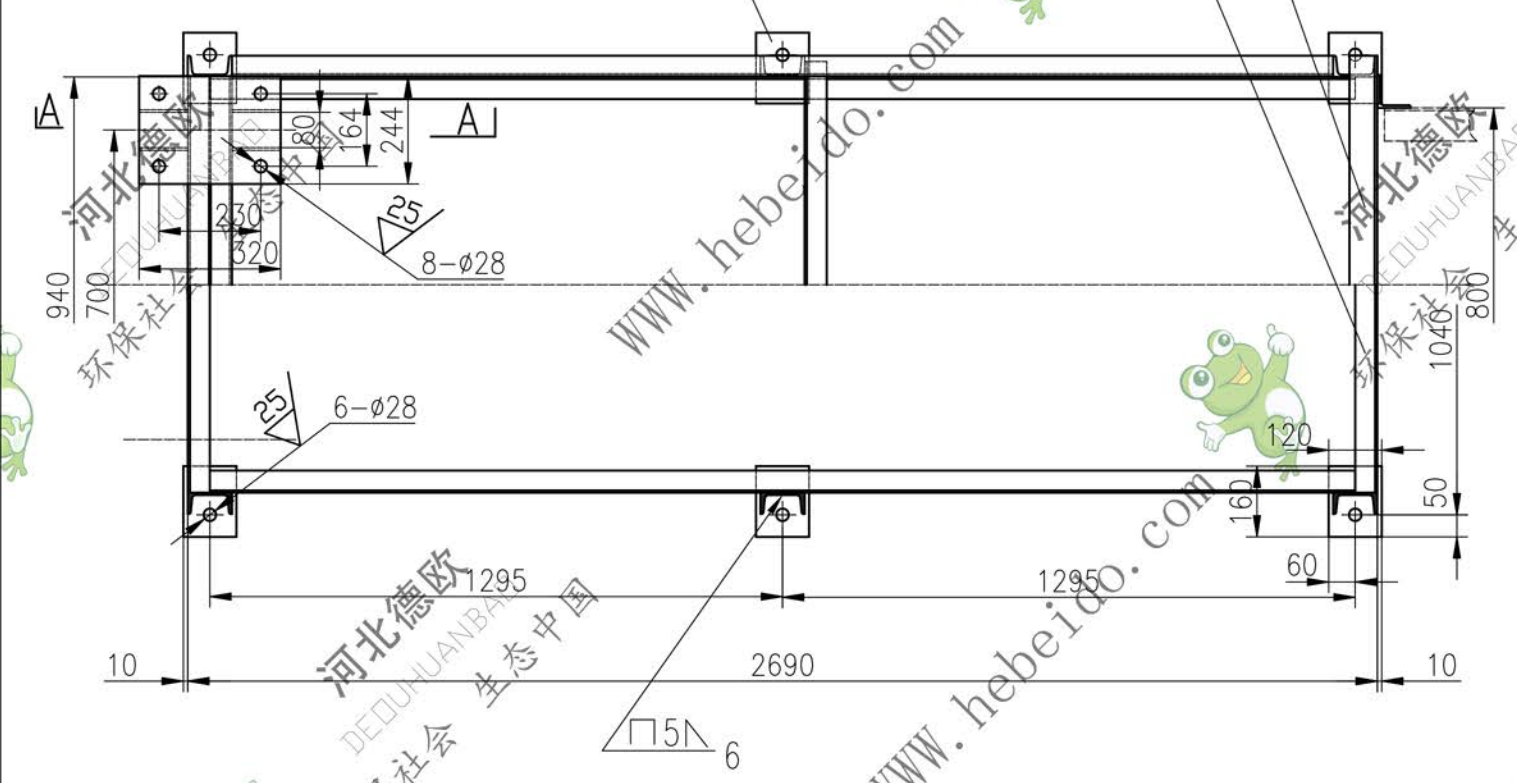

序号	代号	名称	数量	材料	单重	总重	备注
19	GB93-76	垫圈 24	8	65Mn	0.026	0.208	
18	GB97-76	垫圈 A24	8	A3	0.035	0.28	
17	GB52-76	螺母 M24	8	A3	0.11	0.88	
16	GB30-76	螺栓 M24×60	8	A3	0.3	2.4	
15		钢板 ?=6	8	A3	0.26	2.08	
14		[100×48×5.3 L=940	2	A3	9.40	18.80	
13		钢板 320×244×12	2	A3	7.35	14.7	
12		L75×75×6 L=150	2	A3	1.04	2.08	
11		[100×48×5.3 L=520	2	A3	5.20	10.40	
10		L63×63×6 L=1036	2	A3	5.95	5.95	
9		L50×50×5 L=940	2	A3	3.54	7.08	
8		钢板 ?=6	4	A3	1.82	7.28	
7		L50×50×5 L=1010	1	A3	3.82	6.36	
6		[100×48×5.3 L=318	2	A3	1.81	10.86	
5		钢板 120×160×12	6	A3	9.75	19.5	
4		L50×50×5 L=2509	2	A3	24.90	49.8	
3		[100×48×5.3 L=2409	2	A3	24.90	49.80	
2		钢板 ?=6	2	A3	0.70	1.40	
1		[100×48×5.3 L=505	2	A3	5.05	10.1	

5040		车式拉紧尾		DT193-21	
?		?		?	
设计		李连通		182	
校对		秦海波		1:16	
审核		刘飞		共 张 第 张	
工艺		批准		张	



DT193-21

第 张