

技术要求:
 1. 焊件搭接处周边焊三面, 其余焊缝为连续角焊, 焊缝高度等于被焊件最小厚度。
 2. 件3平面度与直线度不得大于4毫米。

序号	代号	名称	数量	材料	单重	总重	备注
19	GB93-76	垫圈 24	8	65Mn	0.026	0.208	
18	GB97-76	垫圈 A24	8	A3	0.035	0.28	
17	GB52-76	螺母 M24	8	A3	0.11	0.88	
16	GB30-76	螺栓 M24×60	8	A3	0.3	2.4	
15		钢板 ?=6	8	A3	0.26	2.08	
14		[120×53×5.5 L=1800	2	A3	22.3	44.6	
13		钢板 320×244×12	2	A3	7.35	14.7	
12		L75×75×6 L=150	2	A3	1.04	2.08	
11		[120×53×5.5 L=600	2	A3	7.42	14.84	
10		L75×75×6 L=1906	2	A3	13.15	13.15	
9		L63×63×6 L=1800	2	A3	10.3	20.6	
8		钢板 ?=6	4	A3	1.82	7.28	
7		L63×63×6 L=1890	1	A3	10.8	10.8	
6		[120×53×5.5 L=333	2	A3	4.4	8.8	
5		钢板 140×180×12	6	A3	2.40	14.40	
4		L63×63×6 L=3284	2	A3	18.7	37.4	
3		[120×53×5.5 L=3170	2	A3	89.2	78.4	
2		钢板 ?=6	2	A3	0.70	1.40	
1		[120×53×5.5 L=575	2	A3	7.11	14.22	

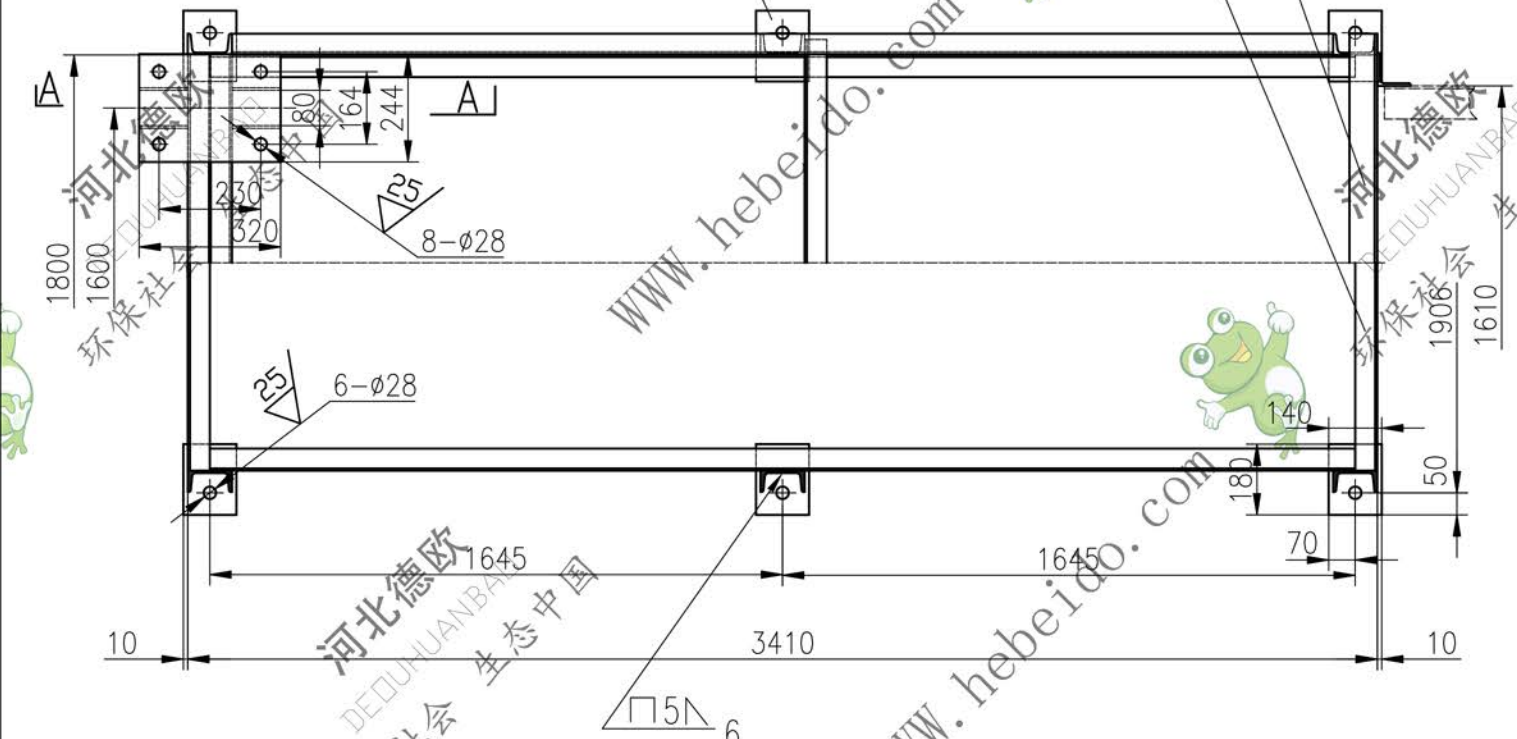

设计		李连通		审核		秦海波		工艺		刘飞		批		准		共		张		第		张			
标准		化		阶		段		标		准		量		比		例		293		1:16		DT593-41			
标		处		数		分		区		更		改		文		件		签		名		年			
月		日		?		=		0		?		=		0		?		=		0		?		=	



DT593-41

件