

DT1104C1133

标记	文件号	修改内容	签名	日期

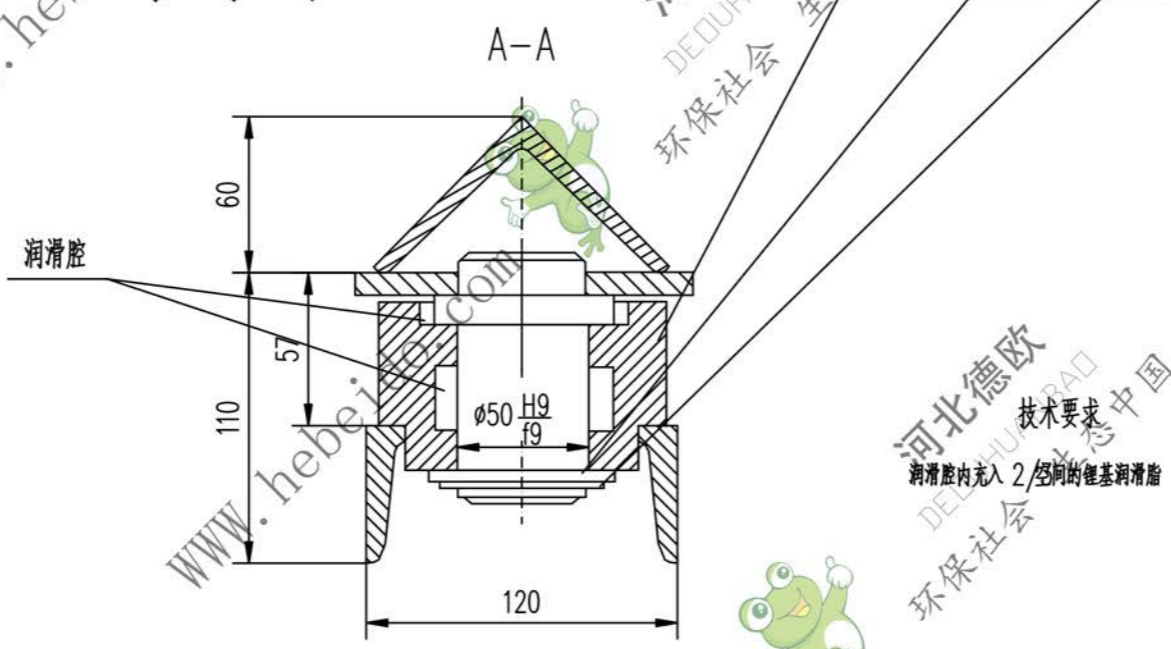
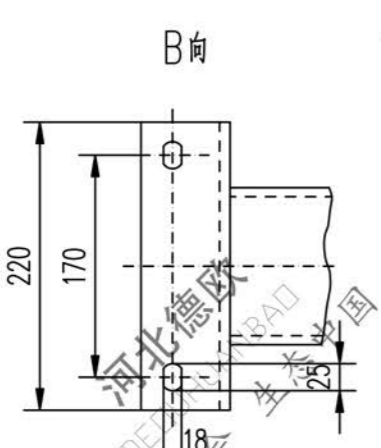
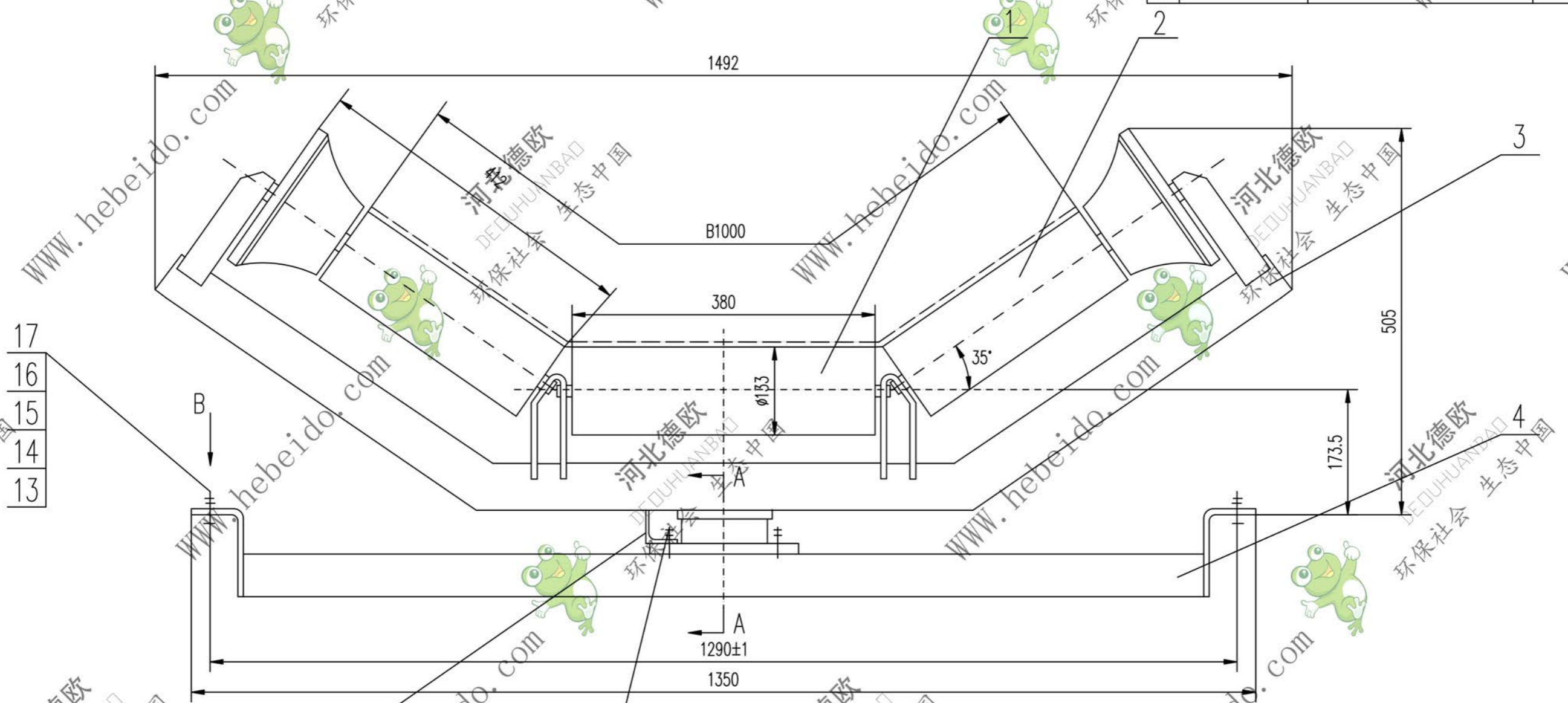

序号	代号	名称	数量	材料	单重	总重	附注
14	GB41-86	螺母 M16	4	成品	0.034	0.136	
13	GB5781-86	螺栓 M16X45	4	成品	0.083	0.332	
12	1104C1123-4	限位块	1	Q235-A	0.41	0.41	备用
11	GB5781-86	螺栓 M12X35	2	成品	0.035	0.07	
10	GB93-87	垫圈 12	4	成品	0.005	0.020	
9	GB41-86	螺母 M12	4	成品	0.015	0.060	
8	GB5780-86	螺栓 M12X40	2	成品	0.042	0.084	
7	1101C1111-5	底座	1	HT150	5.3	5.3	备用
6	1101C1111-4	垫圈	1	Q235-A	0.074	0.074	备用
5	GB894.1-86	挡圈 50	1	成品	0.010	0.010	
4	1104C1123.3	下横梁	1	部件	18.4	18.4	备用
3	1104C1133.2	上横梁	1	部件	20.2	20.2	
2	1104C1133.1	辊子	2	部件	26.82	53.64	
1	DT11GP3304	辊子	1	部件	8.21	8.21	通用

17	GB97.1-85	垫圈 16	4	成品	0.0107	0.064	
16	GB93-87	垫圈 16	4	成品	0.0074	0.0296	
15	GB853-88	垫圈 16	4	成品	0.0185	0.074	

设计		工艺会审		合同号		DT1104C1133	
校对		批准		图样标记		重量 kg 比例	
复核		日期		S		107.0	
标准检查				摩擦上调心托辊		共 页	
				部件		第 页	

A2 图纸文件名 c1133