

粗糙度	其余 ✓
热处理	
表面处理	

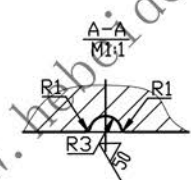

- 技术条件
- 1、未注明铸造圆角半径R=3-5
  - 2、本件应与图号TCZ40-01底配合  
装后加工 $\phi 290D$ 孔及160 $\phi 7$ 两平面
  - 3、铸造斜度1:20

通用技术条件		TCZ29-02	
JB/ZQ4000		图样标记	
设计		重量	
制图		比例	
审核		共 张第 张	
工艺		材料: HT20-40 件数:	
标记	处数	分区	更改文件号
设计	李连通	标准化	秦海波
制图	秦海波	审核	刘飞
审核	秦海波	批准	刘飞
工艺	刘飞	日期	

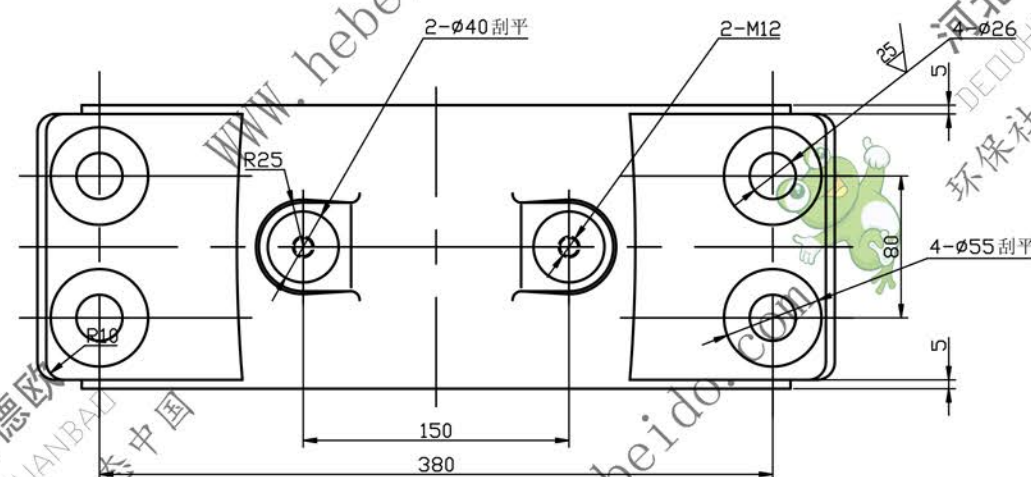
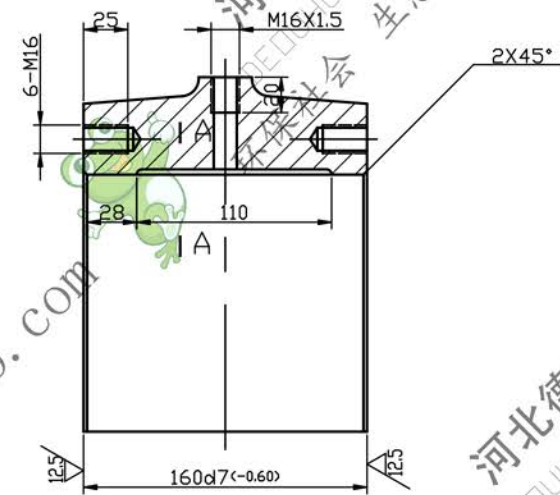
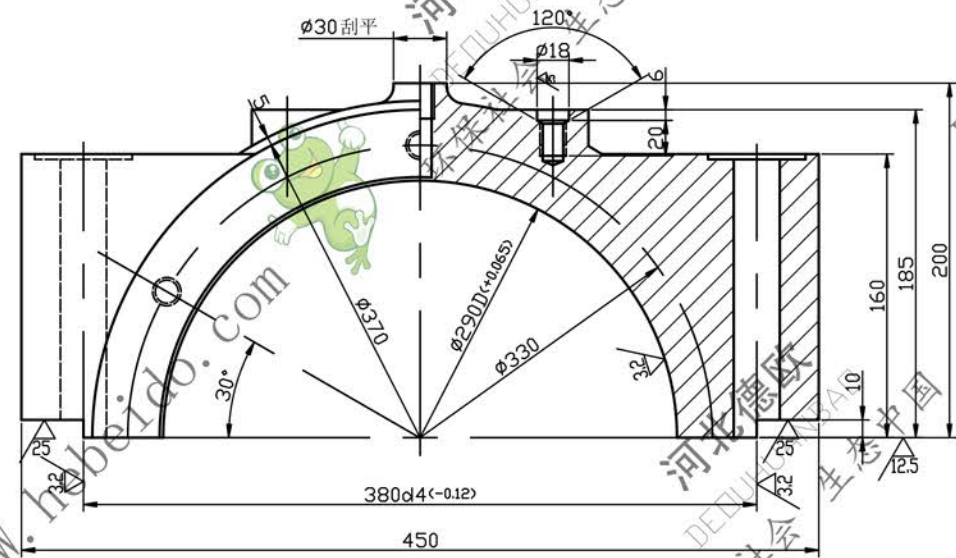