

粗糙度	
热处理	
表面处理	

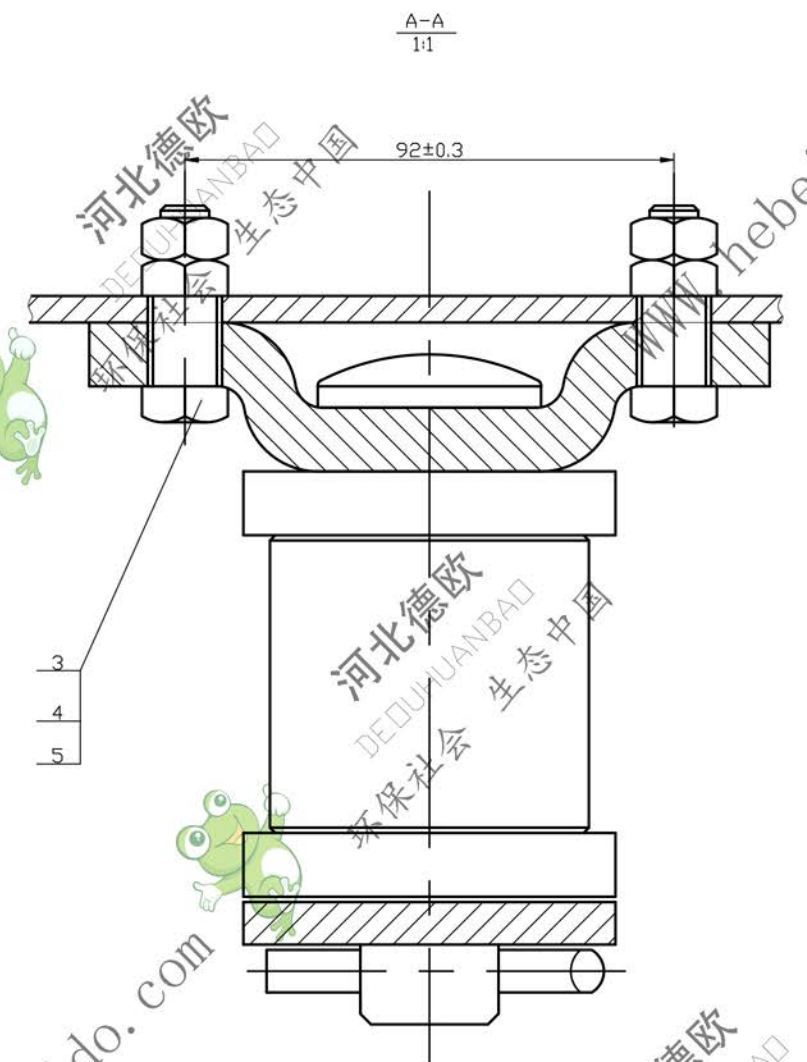
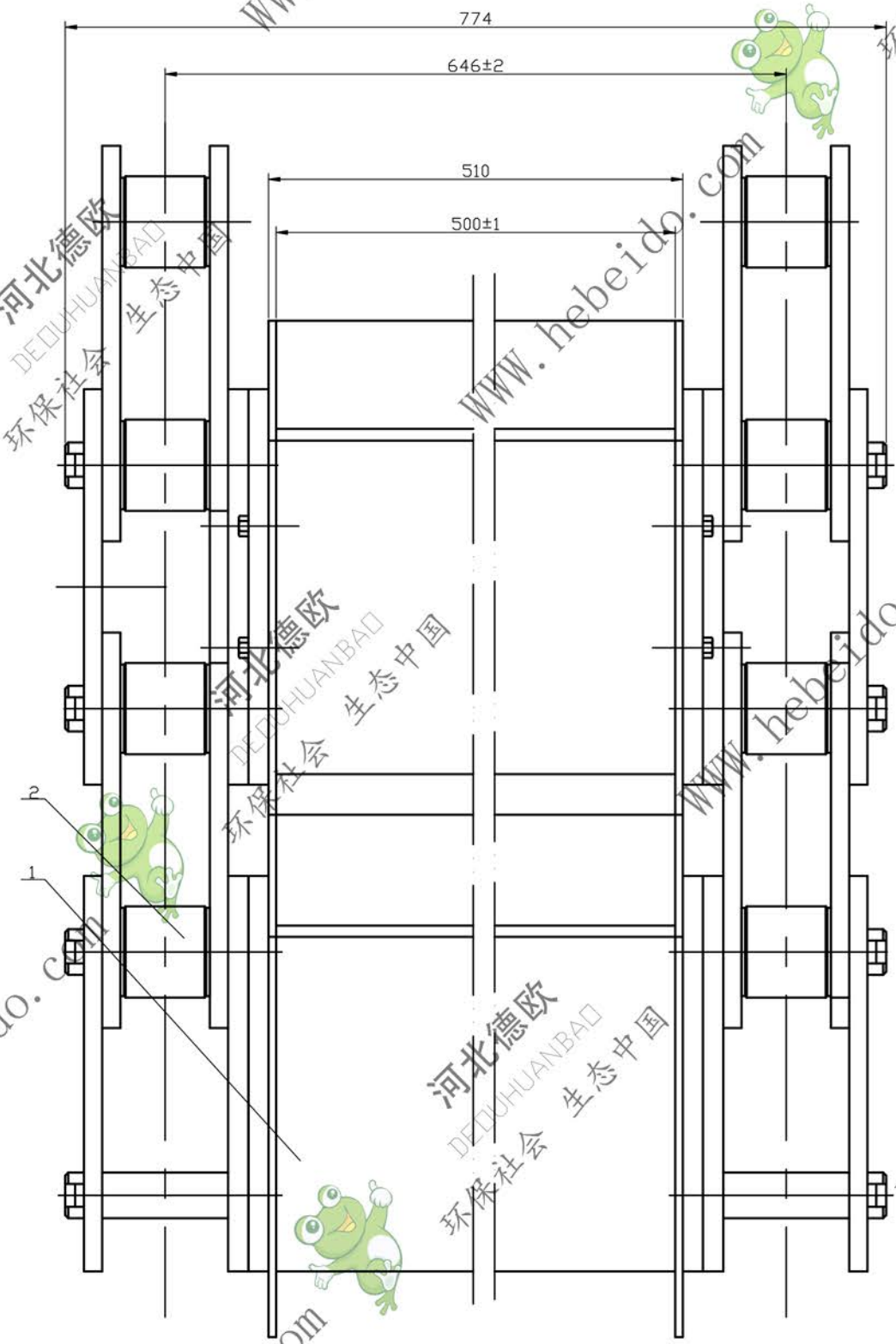
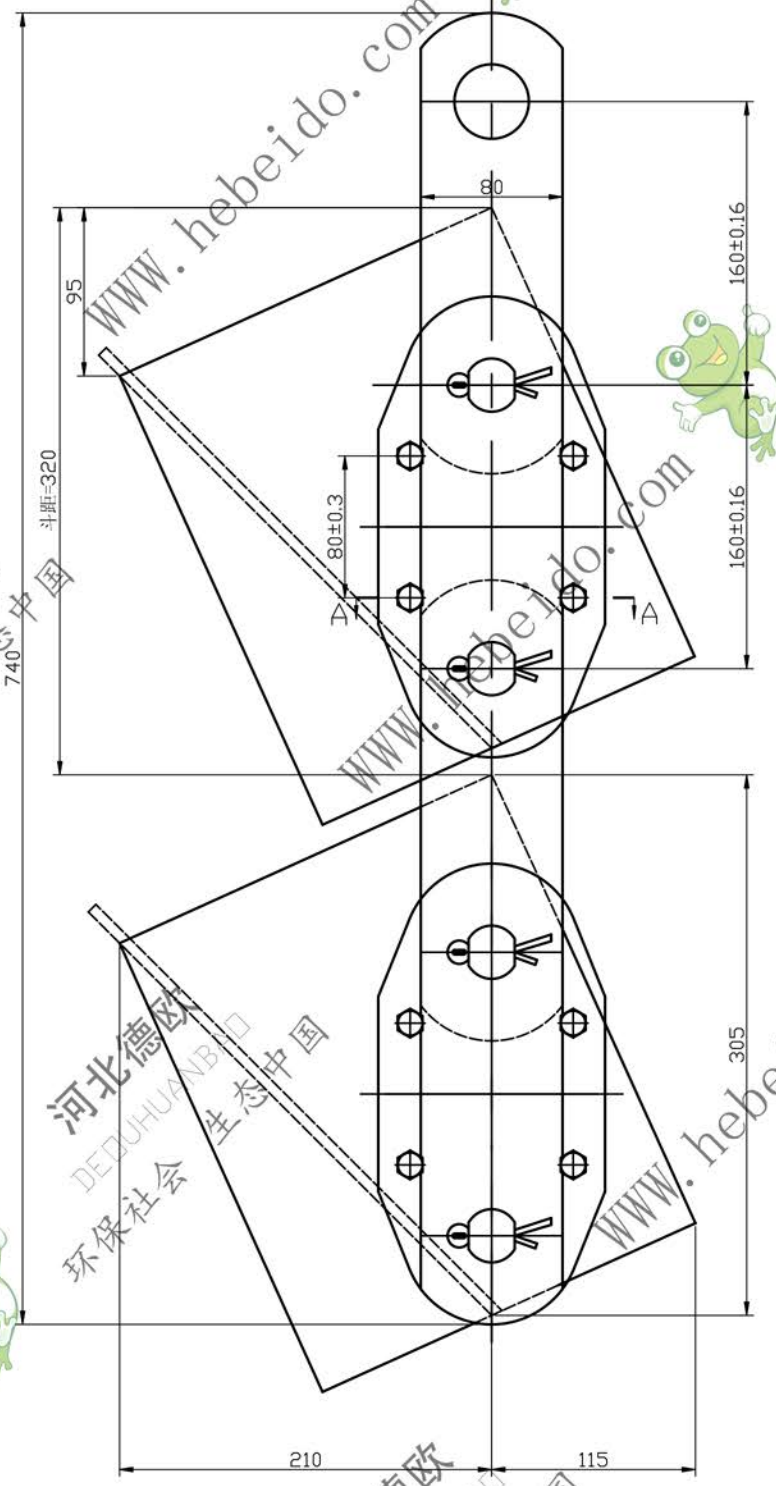

- 技术要求
- 1、装配时将序号1、5、6、的相互配合表面涂以二硫化铝后再进行组装。
 - 2、装配后各关节要求转动灵活。
 - 3、本链条尺寸参照ISO1977/1标准的链条号m630。

序号	代号	名称	数量	材料	单重	总重	备注
5	GB52-76	螺母 M12	6	A3	0.034	0.544	
4	GB54-76	螺母 M12	16	A3	0.019	0.304	
3	GB30-76	螺栓 M12X46	16	A3	0.083	1.332	
2	TB50-81	链条	2	部件	25.84	51.68	
1	TB50-82	料	2	部件	19.25	38.50	

通用技术条件		JB/ZQ4000		TB50-81	
链条		M450		图样标记 重量 比例	
设计		李连通		25.84 1:3	
制图		秦海波		共 张第 张	
审核		刘飞		材料: 部件 件数:	
工艺		日期		德欧环保 DEOUHUANBAD 环保社会 生态中国	